

Návod na nastaviteľnú stenu pre posilňovacie tyče

Zostavenie

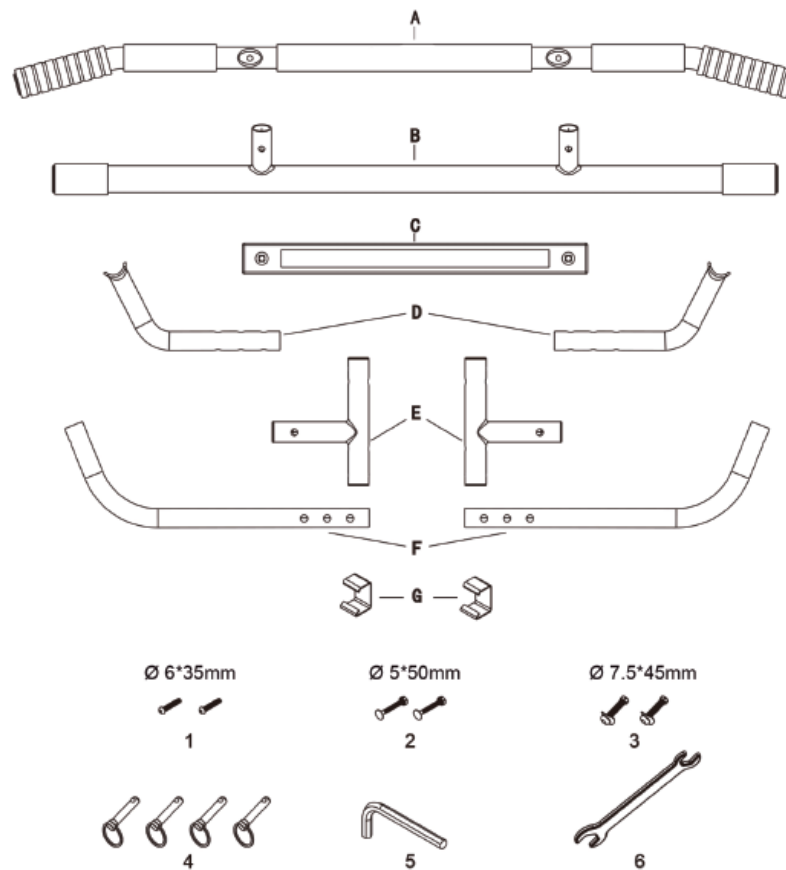

Úvod

1. V porovnaní s inými podobnými produktmi na trhu, Scalable rúčka na stenu pre posilňovanie sa lepšie prispôbuje rôznym hrúbkám dverového rámu a steny (120 mm; 180 mm; 200 mm; 240 mm;) kvôli svojmu špeciálnemu dizajnu.

2. Aby vyhovela výškovým požiadavkám rôznych osôb, Scalable rúčka na stenu pre posilňovanie pomáha ľuďom vykonávať tréning zhybom na správnej výške.

Vlastnosti:



1. Ideálne na viacúčelový tréning ako zhyby;

posilňovanie brucha;

ťahovanie; tlaky; ohýbanie a narovnávanie rúk na paralelných tyčiach.

2. Jednoduchá inštalácia vďaka pevnej konštrukcii použitím kvalitnej ocele.

Pre komfort je úchop navrhnutý ako protisklzový a odolný voči potu.

3. Jednoduché na tréning rúk, ramien, hrudníka, chrbtice a brušných svalov s zaťažením až do

150 KG.

Inštalácia **1. Otvorte krabicu a vyberte B a E, ktoré sú spolu namontované.**

2. Otočte E o 90°, potom pevne zafixujte B a E

pomocou Skrutky 3.

3. Vložte D do E a nastavte D na správnu výšku. Potom fixujte D a E pomocou Rýchleho zámku 4.

4. Pevne zafixujte A a D pomocou Skrutky 1.

5. Vložte F do otvoru E, potom nastavte F na správnu výšku podľa hrúbky steny. Fixujte F a E pomocou Rýchleho zámku 4.

6. Vložte dva háky g do oboch koncov časti C (ako je zobrazené na obrázku vyššie).

7. Pevne zafixujte C a F pomocou Skrutky 2.

Upozornenie:

1. Prosíme, udržiavajte deti a domáce zvieratá ďaleko od tohto tréningového zariadenia,

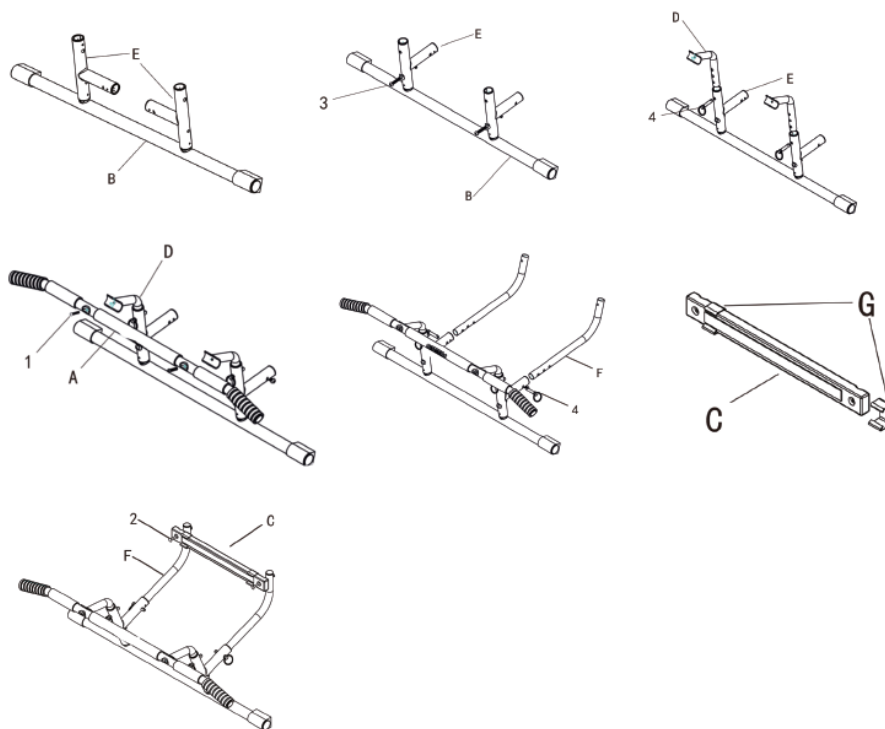

ktoré je určené len pre dospelých.

2. Pred použitím tréningového zariadenia by mal užívateľ konzultovať s lekárom

podľa svojej fyzickej kondície, aby sa predišlo zdravotným alebo bezpečnostným problémom počas tréningu, ktoré by mohli znemožniť normálny tréning. Ak užívateľ užíva lieky ovplyvňujúce srdcový tep, tlak alebo hladinu cholesterolu, mal by sa poradiť s lekárom pred tréningom.

3. Pri tréningu je vždy dôležité sledovať svoj zdravotný stav; nesprávny alebo nadmerný tréning môže škodiť vášmu zdraviu.

Ak pociťujete tieto alebo podobné príznaky (vrátane: bolesť hlavy, tlak na hrudi, nepravidelný srdcový tep, dýchavičnosť, závraty, nevoľnosť), okamžite prestaňte s tréningom.

Po obdržaní lekárskeho potvrdenia môžete tréning pokračovať.

4. Pred zostavením a používaním tréningového zariadenia je veľmi dôležité dôkladne prečítať celú príručku.

Správna inštalácia, údržba a používanie tréningového zariadenia sú kľúčom k bezpečnému a efektívnemu tréningu.

Používatelia musia byť oboznámení so všetkými varovaniami a opatreniami týkajúcimi sa tréningového zariadenia.

5. Pred použitím tréningového zariadenia skontrolujte, či sú všetky skrutky a matice správne zabezpečené. Len pravidelná kontrola a údržba poškoditeľných, opotrebovaných alebo krehkých častí zabezpečí bezpečné používanie zariadenia.

6. Uistite sa, že zariadenie používate v súlade s pokynmi. Pri akýchkoľvek poruchách alebo hluku počas montáže alebo používania okamžite zastavte prevádzku a riešte problém, aby ste predišli možnému poškodeniu alebo zraneniu.

UPOZORNENIA:

VAROVANIE!

Maximálne zaťaženie: 150 kg

UPOZORNENIE!

Pri používaní overte, či je stena pevná.

Nechcete používať na sadrokartónovej stene alebo tenkej stene, ani na sadrokartónovom dvernom rámu.

UPOZORNENIE!

Dverný rám s šírkou do 85 cm.

UPOZORNENIE!

Dverný rám s 1-2 cm vyčnievaním zo steny.

SKU: doorfit_BL110

Názov produktu / Nazov produkta: Nastaviteľná stena pre posilňovacie tyče /
Nastavljiv vratni drog za dvigovanje trupa

Model No. / Št. Modela: DFAPB-TD6

Referenčné číslo / Referenčná št.: 42 / 2025

Výrobca / Proizvajalec

□

Ningbo Tide Household Company Limited.

No. 360, Jiyi Village, Xidian Town, Ninghai County, Ningbo City, Zhejiang Province.

Dovozca a oprávnený zástupca / Uvoznik & Pooblaščený zastupnik:

**DFVU d.o.o., Liparjeva cesta 6A, 1234 Mengeš,
Slovinsko.VYROBENÉ V P.R.C / Vyrobené v P.R.C**

WARNING!When using, please confirm that the wall is a solid wall. Please donot use it on gypsum wall and thin wall, and do not use it on gypsumdoor frame.

WARNING!Door frame within a width of 85 cm.

WARNING!Door frame with 1-2 cm protrusion on wall.

SKU: doorfit_BL110

Product Name / Naziv produkta: Door Frame Adjustable Pull-Up Bar /

Nastavljiv vratni drog za dvigovanje trupa

Model No. / Št. Modela: DFAPB-TD6

Reference No. / Referenčna št.: 42 / 2025

Manufacturer / Proizvajalec

Ningbo Tide Household Company Limited.

No. 360, Jiyi Village, Xidian Town, Ninghai County, Ningbo City, Zhejiang Province.

Importer & Authorised representative / Uvoznik & Pooblaščen zastopnik:

DFVU d.o.o., Liparjeva cesta 6A, 1234 Mengeš, Slovenia.

MADE IN P.R.C / Proizvedeno v P.R.C

